



KERGER TOOLS
Werkzeugtechnik



Swiss Made

VHM - Kreissägen

**Standardabmessungen
direkt aus unserem Lager lieferbar.**

Andere Ausführungen und Abmessungen auf Anfrage möglich.

Nutzen Sie auch unseren Nachschleifservice.

Ausführungen Kreissägen



geradeverzahnt



spiralverzahnt



kreuzverzahnt



2- / 3-seitig schneidend
seitlich verzahnt mit Freiwinkel



2- / 3-seitig schneidend
nur mit Freiwinkel über 1 Zahn



2- / 3-seitig schneidend
nur mit Freiwinkel über 2 Zähne

Zahnformen Kreissägen



A
Zahnform A



AW
Zahnform A
mit wechelseitigem Anschliff



B
Zahnform B



BW
Zahnform B
mit wechelseitigem Anschliff

Fräsdorne passend zu den Kreissägen

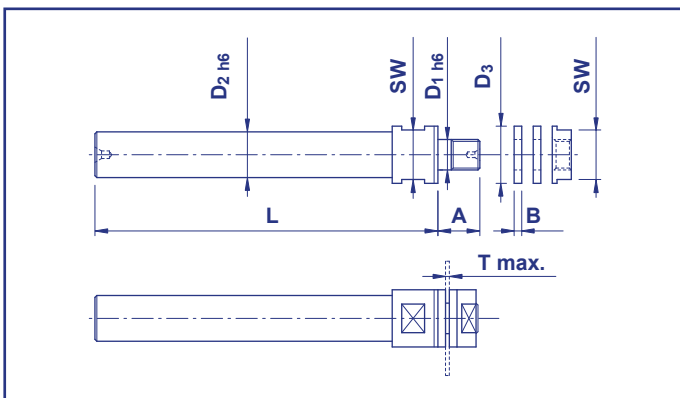

mit Spannung von vorne

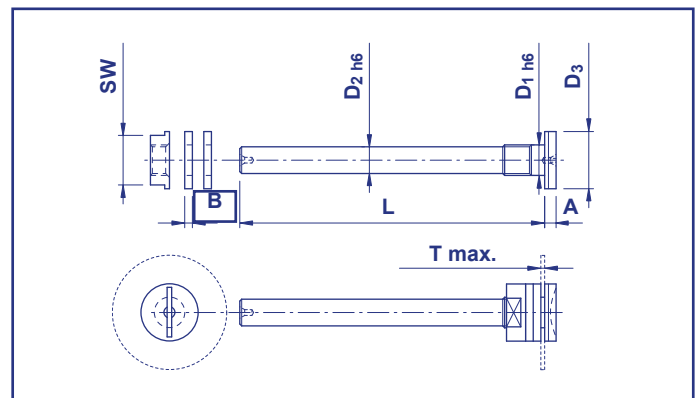

mit Spannung von hinten

VHM - Kreissäge grob KT-KSG

Zahnform A nach DIN 1837
Zahnform B nach DIN 1838

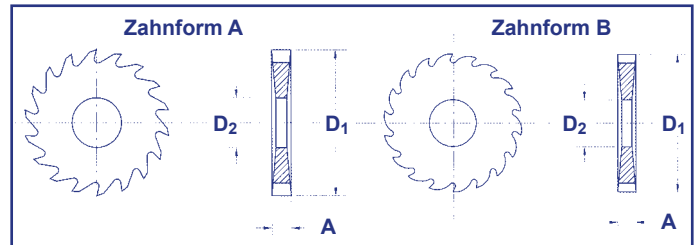

| D1 js12 | A+/- 0,01 | D2 H7 | Zahnform A | Zahnform B |
|---------|-----------|-------|------------|------------|
| 15,00 | 0,20 | 5,00 | 20 | 20 |
| 15,00 | 0,25 | 5,00 | 20 | - |
| 15,00 | 0,30 | 5,00 | 20 | 20 |
| 15,00 | 0,40 | 5,00 | 20 | 20 |
| 15,00 | 0,50 | 5,00 | 20 | 20 |
| 15,00 | 0,60 | 5,00 | 20 | 20 |
| 15,00 | 0,70 | 5,00 | 20 | 20 |
| 15,00 | 0,80 | 5,00 | 20 | 20 |
| 15,00 | 0,90 | 5,00 | 20 | 20 |
| 15,00 | 1,00 | 5,00 | 20 | 20 |
| 15,00 | 1,10 | 5,00 | - | 20 |
| 15,00 | 1,20 | 5,00 | 20 | 20 |
| 15,00 | 1,30 | 5,00 | - | 20 |
| 15,00 | 1,40 | 5,00 | - | 20 |
| 15,00 | 1,50 | 5,00 | 20 | 20 |
| 15,00 | 1,60 | 5,00 | 20 | 20 |
| 15,00 | 1,70 | 5,00 | - | 20 |
| 15,00 | 1,80 | 5,00 | 20 | 20 |
| 15,00 | 1,90 | 5,00 | - | 20 |
| 15,00 | 2,00 | 5,00 | 20 | 20 |
| 15,00 | 2,50 | 5,00 | 20 | 20 |
| 15,00 | 3,00 | 5,00 | 20 | 20 |
| 15,00 | 3,50 | 5,00 | - | 20 |
| 15,00 | 4,00 | 5,00 | 20 | 20 |
| 15,00 | 5,00 | 5,00 | 20 | - |
| 15,00 | 6,00 | 5,00 | 20 | - |

| | | | | |
|-------|------|------|----|----|
| 20,00 | 0,20 | 5,00 | 20 | 20 |
| 20,00 | 0,25 | 5,00 | 20 | - |
| 20,00 | 0,30 | 5,00 | 20 | 20 |
| 20,00 | 0,40 | 5,00 | 20 | 20 |
| 20,00 | 0,50 | 5,00 | 20 | 20 |
| 20,00 | 0,60 | 5,00 | 20 | 20 |
| 20,00 | 0,70 | 5,00 | 20 | 20 |
| 20,00 | 0,80 | 5,00 | 20 | 20 |
| 20,00 | 0,90 | 5,00 | 20 | 20 |
| 20,00 | 1,00 | 5,00 | 20 | 20 |
| 20,00 | 1,10 | 5,00 | - | 20 |
| 20,00 | 1,20 | 5,00 | 20 | 20 |
| 20,00 | 1,30 | 5,00 | - | 20 |
| 20,00 | 1,40 | 5,00 | - | 20 |
| 20,00 | 1,50 | 5,00 | 20 | 20 |
| 20,00 | 1,60 | 5,00 | 20 | 20 |
| 20,00 | 1,70 | 5,00 | - | 20 |
| 20,00 | 1,80 | 5,00 | 20 | 20 |
| 20,00 | 1,90 | 5,00 | - | 20 |

| D1 js12 | A+/- 0,01 | D2 H7 | Zahnform A | Zahnform B |
|---------|-----------|-------|------------|------------|
| 20,00 | 2,00 | 5,00 | 20 | 20 |
| 20,00 | 2,50 | 5,00 | 20 | 20 |
| 20,00 | 3,00 | 5,00 | 20 | 20 |
| 20,00 | 3,50 | 5,00 | - | 20 |
| 20,00 | 4,00 | 5,00 | 20 | 20 |
| 20,00 | 5,00 | 5,00 | 20 | - |
| 20,00 | 6,00 | 5,00 | 20 | - |

| | | | | |
|-------|------|------|----|----|
| 25,00 | 0,20 | 8,00 | 20 | - |
| 25,00 | 0,25 | 8,00 | 20 | - |
| 25,00 | 0,30 | 8,00 | 20 | 20 |
| 25,00 | 0,40 | 8,00 | 20 | 20 |
| 25,00 | 0,50 | 8,00 | 20 | 20 |
| 25,00 | 0,60 | 8,00 | 20 | 20 |
| 25,00 | 0,70 | 8,00 | 20 | 20 |
| 25,00 | 0,80 | 8,00 | 20 | 20 |
| 25,00 | 0,90 | 8,00 | 20 | 20 |
| 25,00 | 1,00 | 8,00 | 20 | 20 |
| 25,00 | 1,10 | 8,00 | - | 20 |
| 25,00 | 1,20 | 8,00 | 20 | 20 |
| 25,00 | 1,30 | 8,00 | - | 20 |
| 25,00 | 1,40 | 8,00 | - | 20 |
| 25,00 | 1,50 | 8,00 | 20 | 20 |
| 25,00 | 1,60 | 8,00 | 20 | 20 |
| 25,00 | 1,70 | 8,00 | - | 20 |
| 25,00 | 1,80 | 8,00 | 20 | 16 |
| 25,00 | 1,90 | 8,00 | - | 16 |
| 25,00 | 2,00 | 8,00 | 20 | 16 |
| 25,00 | 2,50 | 8,00 | 20 | 16 |
| 25,00 | 3,00 | 8,00 | 20 | 16 |
| 25,00 | 3,50 | 8,00 | - | 16 |
| 25,00 | 4,00 | 8,00 | 20 | 16 |
| 25,00 | 5,00 | 8,00 | 20 | - |
| 25,00 | 6,00 | 8,00 | 20 | - |

| | | | | |
|-------|------|------|----|----|
| 30,00 | 0,20 | 8,00 | 30 | - |
| 30,00 | 0,25 | 8,00 | 30 | - |
| 30,00 | 0,30 | 8,00 | 30 | 30 |
| 30,00 | 0,40 | 8,00 | 30 | 30 |
| 30,00 | 0,50 | 8,00 | 30 | 30 |
| 30,00 | 0,60 | 8,00 | 30 | 30 |
| 30,00 | 0,70 | 8,00 | 30 | 30 |
| 30,00 | 0,80 | 8,00 | 24 | 24 |
| 30,00 | 0,90 | 8,00 | 24 | 24 |
| 30,00 | 1,00 | 8,00 | 24 | 24 |
| 30,00 | 1,10 | 8,00 | - | 20 |

VHM - Kreissäge grob KT-KSG

Zahnform A nach DIN 1837
Zahnform B nach DIN 1838

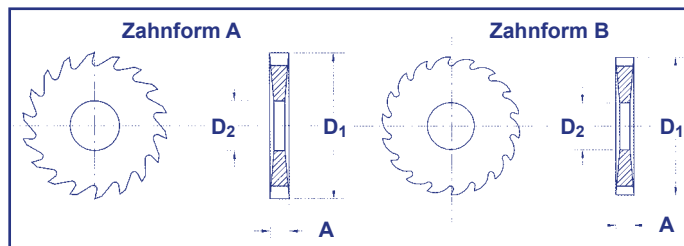

| D1 js12 | A+/- 0,01 | D2 H7 | Zahnform A | Zahnform B |
|---------|-----------|-------|------------|------------|
| 30,00 | 1,20 | 8,00 | 24 | 20 |
| 30,00 | 1,30 | 8,00 | - | 20 |
| 30,00 | 1,40 | 8,00 | - | 20 |
| 30,00 | 1,50 | 8,00 | 24 | 20 |
| 30,00 | 1,60 | 8,00 | 24 | 20 |
| 30,00 | 1,70 | 8,00 | - | 20 |
| 30,00 | 1,80 | 8,00 | 24 | 20 |
| 30,00 | 1,90 | 8,00 | - | 20 |
| 30,00 | 2,00 | 8,00 | 24 | 20 |
| 30,00 | 2,50 | 8,00 | 24 | 20 |
| 30,00 | 3,00 | 8,00 | 24 | 18 |
| 30,00 | 3,50 | 8,00 | - | 18 |
| 30,00 | 4,00 | 8,00 | 24 | 18 |
| 30,00 | 5,00 | 8,00 | 24 | - |
| 30,00 | 6,00 | 8,00 | 24 | - |

| | | | | |
|-------|------|-------|----|----|
| 40,00 | 0,20 | 10,00 | 40 | - |
| 40,00 | 0,25 | 10,00 | 40 | - |
| 40,00 | 0,30 | 10,00 | 40 | 40 |
| 40,00 | 0,40 | 10,00 | 40 | 40 |
| 40,00 | 0,50 | 10,00 | 40 | 40 |
| 40,00 | 0,60 | 10,00 | 40 | 40 |
| 40,00 | 0,70 | 10,00 | 40 | 32 |
| 40,00 | 0,80 | 10,00 | 32 | 32 |
| 40,00 | 0,90 | 10,00 | 32 | 32 |
| 40,00 | 1,00 | 10,00 | 32 | 32 |
| 40,00 | 1,10 | 10,00 | - | 32 |
| 40,00 | 1,20 | 10,00 | 32 | 32 |
| 40,00 | 1,30 | 10,00 | - | 32 |
| 40,00 | 1,40 | 10,00 | - | 32 |
| 40,00 | 1,50 | 10,00 | 32 | 32 |
| 40,00 | 1,60 | 10,00 | 32 | 32 |
| 40,00 | 1,70 | 10,00 | - | 32 |
| 40,00 | 1,80 | 10,00 | 24 | 24 |
| 40,00 | 1,90 | 10,00 | - | 24 |
| 40,00 | 2,00 | 10,00 | 24 | 24 |
| 40,00 | 2,50 | 10,00 | 24 | 24 |
| 40,00 | 3,00 | 10,00 | 24 | 24 |
| 40,00 | 3,50 | 10,00 | - | 24 |
| 40,00 | 4,00 | 10,00 | 20 | 20 |
| 40,00 | 4,50 | 10,00 | - | 20 |
| 40,00 | 5,00 | 10,00 | 20 | 20 |
| 40,00 | 6,00 | 10,00 | 20 | - |

| D1 js12 | A+/- 0,01 | D2 H7 | Zahnform A | Zahnform B |
|---------|-----------|-------|------------|------------|
| 50,00 | 0,30 | 13,00 | - | 48 |
| 50,00 | 0,40 | 13,00 | 48 | 48 |
| 50,00 | 0,50 | 13,00 | 48 | 48 |
| 50,00 | 0,60 | 13,00 | 48 | 48 |
| 50,00 | 0,70 | 13,00 | 40 | 40 |
| 50,00 | 0,80 | 13,00 | 40 | 40 |
| 50,00 | 0,90 | 13,00 | 40 | 40 |
| 50,00 | 1,00 | 13,00 | 40 | 40 |
| 50,00 | 1,10 | 13,00 | - | 40 |
| 50,00 | 1,20 | 13,00 | 40 | 40 |
| 50,00 | 1,30 | 13,00 | - | 32 |
| 50,00 | 1,40 | 13,00 | - | 32 |
| 50,00 | 1,50 | 13,00 | 32 | 32 |
| 50,00 | 1,60 | 13,00 | 32 | 32 |
| 50,00 | 1,70 | 13,00 | - | 32 |
| 50,00 | 1,80 | 13,00 | 32 | 32 |
| 50,00 | 1,90 | 13,00 | - | 32 |
| 50,00 | 2,00 | 13,00 | 32 | 32 |
| 50,00 | 2,50 | 13,00 | 32 | 32 |
| 50,00 | 3,00 | 13,00 | 24 | 24 |
| 50,00 | 3,50 | 13,00 | - | 24 |
| 50,00 | 4,00 | 13,00 | 24 | 24 |
| 50,00 | 4,50 | 13,00 | - | 24 |
| 50,00 | 5,00 | 13,00 | 24 | 24 |
| 50,00 | 6,00 | 13,00 | 20 | - |

| | | | | |
|-------|------|-------|----|----|
| 63,00 | 0,30 | 16,00 | - | 64 |
| 63,00 | 0,40 | 16,00 | 64 | 64 |
| 63,00 | 0,50 | 16,00 | 64 | 64 |
| 63,00 | 0,60 | 16,00 | 48 | 48 |
| 63,00 | 0,70 | 16,00 | 48 | 48 |
| 63,00 | 0,80 | 16,00 | 48 | 48 |
| 63,00 | 0,90 | 16,00 | 48 | 48 |
| 63,00 | 1,00 | 16,00 | 48 | 48 |
| 63,00 | 1,10 | 16,00 | - | 40 |
| 63,00 | 1,20 | 16,00 | 40 | 40 |
| 63,00 | 1,30 | 16,00 | - | 40 |
| 63,00 | 1,40 | 16,00 | - | 40 |
| 63,00 | 1,50 | 16,00 | 40 | 40 |
| 63,00 | 1,60 | 16,00 | 40 | 40 |
| 63,00 | 1,70 | 16,00 | - | 40 |
| 63,00 | 1,80 | 16,00 | 40 | 40 |
| 63,00 | 1,90 | 16,00 | - | 40 |
| 63,00 | 2,00 | 16,00 | 40 | 40 |
| 63,00 | 2,50 | 16,00 | 32 | 32 |
| 63,00 | 3,00 | 16,00 | 32 | 32 |

VHM - Kreissäge grob KT-KSG

Zahnform A nach DIN 1837
Zahnform B nach DIN 1838

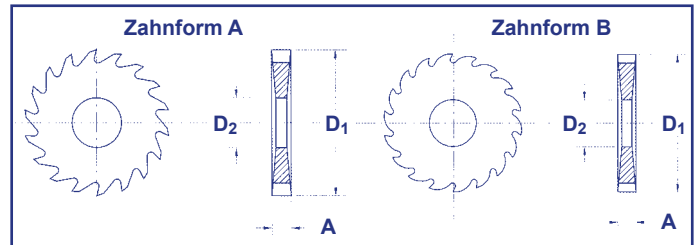

| D1 js12 | A +/- 0,01 | D2 H7 | Zahnform A | Zahnform B |
|---------|------------|-------|------------|------------|
| 63,00 | 3,50 | 16,00 | - | 32 |
| 63,00 | 4,00 | 16,00 | 32 | 32 |
| 63,00 | 4,50 | 16,00 | - | 32 |
| 63,00 | 5,00 | 16,00 | 24 | 32 |
| 63,00 | 6,00 | 16,00 | 24 | - |

| D1 js12 | A +/- 0,01 | D2 H7 | Zahnform A | Zahnform B |
|---------|------------|-------|------------|------------|
| 100,00 | 3,50 | 22,00 | - | 40 |
| 100,00 | 4,00 | 22,00 | 40 | 40 |
| 100,00 | 4,50 | 22,00 | - | 40 |
| 100,00 | 5,00 | 22,00 | 40 | 40 |
| 100,00 | 6,00 | 22,00 | 32 | - |

| | | | | |
|-------|------|-------|----|----|
| 80,00 | 0,60 | 22,00 | 64 | - |
| 80,00 | 0,70 | 22,00 | 64 | - |
| 80,00 | 0,80 | 22,00 | 64 | 64 |
| 80,00 | 0,90 | 22,00 | 48 | 48 |
| 80,00 | 1,00 | 22,00 | 48 | 48 |
| 80,00 | 1,10 | 22,00 | - | 48 |
| 80,00 | 1,20 | 22,00 | 48 | 48 |
| 80,00 | 1,30 | 22,00 | - | 48 |
| 80,00 | 1,40 | 22,00 | - | 48 |
| 80,00 | 1,50 | 22,00 | 48 | 48 |
| 80,00 | 1,60 | 22,00 | 48 | 48 |
| 80,00 | 1,70 | 22,00 | - | 40 |
| 80,00 | 1,80 | 22,00 | 40 | 40 |
| 80,00 | 1,90 | 22,00 | - | 40 |
| 80,00 | 2,00 | 22,00 | 40 | 40 |
| 80,00 | 2,50 | 22,00 | 40 | 40 |
| 80,00 | 3,00 | 22,00 | 40 | 40 |
| 80,00 | 3,50 | 22,00 | - | 32 |
| 80,00 | 4,00 | 22,00 | 32 | 32 |
| 80,00 | 4,50 | 22,00 | - | 32 |
| 80,00 | 5,00 | 22,00 | 32 | 32 |
| 80,00 | 6,00 | 22,00 | 32 | - |

| | | | | |
|--------|------|-------|----|--|
| 125,00 | 0,80 | 22,00 | 80 | |
| 125,00 | 0,90 | 22,00 | 80 | |
| 125,00 | 1,00 | 22,00 | 80 | |
| 125,00 | 1,20 | 22,00 | 64 | |
| 125,00 | 1,50 | 22,00 | 64 | |
| 125,00 | 1,60 | 22,00 | 64 | |
| 125,00 | 1,80 | 22,00 | 64 | |
| 125,00 | 2,00 | 22,00 | 64 | |
| 125,00 | 2,50 | 22,00 | 48 | |
| 125,00 | 3,00 | 22,00 | 48 | |
| 125,00 | 4,00 | 22,00 | 48 | |
| 125,00 | 5,00 | 22,00 | 40 | |
| 125,00 | 6,00 | 22,00 | 40 | |

| | | | | |
|--------|------|-------|----|--|
| 160,00 | 1,00 | 32,00 | 80 | |
| 160,00 | 1,20 | 32,00 | 80 | |
| 160,00 | 1,50 | 32,00 | 80 | |
| 160,00 | 2,00 | 32,00 | 80 | |
| 160,00 | 2,50 | 32,00 | 80 | |
| 160,00 | 3,00 | 32,00 | 64 | |

| | | | | |
|--------|------|-------|----|----|
| 100,00 | 0,60 | 22,00 | 80 | - |
| 100,00 | 0,70 | 22,00 | 64 | - |
| 100,00 | 0,80 | 22,00 | 64 | - |
| 100,00 | 0,90 | 22,00 | 64 | - |
| 100,00 | 1,00 | 22,00 | 64 | 64 |
| 100,00 | 1,10 | 22,00 | - | 64 |
| 100,00 | 1,20 | 22,00 | 64 | 64 |
| 100,00 | 1,30 | 22,00 | - | 48 |
| 100,00 | 1,40 | 22,00 | - | 48 |
| 100,00 | 1,50 | 22,00 | 48 | 48 |
| 100,00 | 1,60 | 22,00 | 48 | 48 |
| 100,00 | 1,70 | 22,00 | - | 48 |
| 100,00 | 1,80 | 22,00 | 48 | 48 |
| 100,00 | 1,90 | 22,00 | - | 48 |
| 100,00 | 2,00 | 22,00 | 48 | 48 |
| 100,00 | 2,50 | 22,00 | 48 | 48 |
| 100,00 | 3,00 | 22,00 | 40 | 40 |

Andere Ausführungen und Abmessungen auf Anfrage möglich.

Nutzen Sie auch unseren Nachschleifservice.

VHM - Kreissäge fein KT-KSF

Zahnform A nach DIN 1837

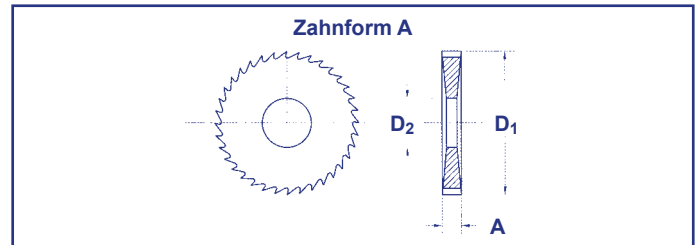

| D1 js12 | A+/- 0,01 | D2 H7 | Zähnezahl |
|---------|-----------|-------|-----------|
| 15,00 | 0,10 | 5,00 | 64 |
| 15,00 | 0,15 | 5,00 | 64 |
| 15,00 | 0,20 | 5,00 | 64 |
| 15,00 | 0,25 | 5,00 | 64 |
| 15,00 | 0,30 | 5,00 | 64 |
| 15,00 | 0,35 | 5,00 | 64 |
| 15,00 | 0,40 | 5,00 | 64 |
| 15,00 | 0,45 | 5,00 | 48 |
| 15,00 | 0,50 | 5,00 | 48 |
| 15,00 | 0,60 | 5,00 | 48 |
| 15,00 | 0,70 | 5,00 | 48 |
| 15,00 | 0,80 | 5,00 | 40 |
| 15,00 | 0,90 | 5,00 | 40 |
| 15,00 | 1,00 | 5,00 | 40 |
| 15,00 | 1,10 | 5,00 | 40 |
| 15,00 | 1,20 | 5,00 | 40 |
| 15,00 | 1,30 | 5,00 | 40 |
| 15,00 | 1,40 | 5,00 | 40 |
| 15,00 | 1,50 | 5,00 | 40 |
| 15,00 | 1,60 | 5,00 | 40 |
| 15,00 | 1,70 | 5,00 | 40 |
| 15,00 | 1,80 | 5,00 | 40 |
| 15,00 | 1,90 | 5,00 | 40 |
| 15,00 | 2,00 | 5,00 | 40 |
| 15,00 | 2,50 | 5,00 | 40 |
| 15,00 | 3,00 | 5,00 | 40 |
| 15,00 | 3,50 | 5,00 | 24 |
| 15,00 | 4,00 | 5,00 | 24 |
| 15,00 | 5,00 | 5,00 | 24 |
| 15,00 | 6,00 | 5,00 | 24 |

| | | | |
|-------|------|------|----|
| 20,00 | 0,10 | 5,00 | 80 |
| 20,00 | 0,15 | 5,00 | 80 |
| 20,00 | 0,20 | 5,00 | 80 |
| 20,00 | 0,25 | 5,00 | 64 |
| 20,00 | 0,30 | 5,00 | 64 |
| 20,00 | 0,35 | 5,00 | 64 |
| 20,00 | 0,40 | 5,00 | 64 |
| 20,00 | 0,45 | 5,00 | 48 |
| 20,00 | 0,50 | 5,00 | 48 |
| 20,00 | 0,60 | 5,00 | 48 |
| 20,00 | 0,70 | 5,00 | 48 |
| 20,00 | 0,80 | 5,00 | 40 |
| 20,00 | 0,90 | 5,00 | 40 |
| 20,00 | 1,00 | 5,00 | 40 |
| 20,00 | 1,10 | 5,00 | 40 |

| D1 js12 | A+/- 0,01 | D2 H7 | Zähnezahl |
|---------|-----------|-------|-----------|
| 20,00 | 1,20 | 5,00 | 40 |
| 20,00 | 1,30 | 5,00 | 40 |
| 20,00 | 1,40 | 5,00 | 40 |
| 20,00 | 1,50 | 5,00 | 40 |
| 20,00 | 1,60 | 5,00 | 40 |
| 20,00 | 1,70 | 5,00 | 32 |
| 20,00 | 1,80 | 5,00 | 32 |
| 20,00 | 1,90 | 5,00 | 32 |
| 20,00 | 2,00 | 5,00 | 32 |
| 20,00 | 2,50 | 5,00 | 32 |
| 20,00 | 3,00 | 5,00 | 32 |
| 20,00 | 3,50 | 5,00 | 24 |
| 20,00 | 4,00 | 5,00 | 24 |
| 20,00 | 5,00 | 5,00 | 24 |
| 20,00 | 6,00 | 5,00 | 24 |

| | | | |
|-------|------|------|----|
| 25,00 | 0,10 | 8,00 | 80 |
| 25,00 | 0,15 | 8,00 | 80 |
| 25,00 | 0,20 | 8,00 | 80 |
| 25,00 | 0,25 | 8,00 | 80 |
| 25,00 | 0,30 | 8,00 | 80 |
| 25,00 | 0,35 | 8,00 | 64 |
| 25,00 | 0,40 | 8,00 | 64 |
| 25,00 | 0,45 | 8,00 | 64 |
| 25,00 | 0,50 | 8,00 | 64 |
| 25,00 | 0,60 | 8,00 | 64 |
| 25,00 | 0,70 | 8,00 | 48 |
| 25,00 | 0,80 | 8,00 | 48 |
| 25,00 | 0,90 | 8,00 | 48 |
| 25,00 | 1,00 | 8,00 | 48 |
| 25,00 | 1,10 | 8,00 | 48 |
| 25,00 | 1,20 | 8,00 | 48 |
| 25,00 | 1,30 | 8,00 | 40 |
| 25,00 | 1,40 | 8,00 | 40 |
| 25,00 | 1,50 | 8,00 | 40 |
| 25,00 | 1,60 | 8,00 | 40 |
| 25,00 | 1,70 | 8,00 | 40 |
| 25,00 | 1,80 | 8,00 | 40 |
| 25,00 | 1,90 | 8,00 | 40 |
| 25,00 | 2,00 | 8,00 | 40 |
| 25,00 | 2,50 | 8,00 | 40 |
| 25,00 | 3,00 | 8,00 | 32 |
| 25,00 | 3,50 | 8,00 | 32 |
| 25,00 | 4,00 | 8,00 | 32 |
| 25,00 | 5,00 | 8,00 | 32 |
| 25,00 | 6,00 | 8,00 | 24 |

VHM - Kreissäge fein KT-KSF

Zahnform A nach DIN 1837

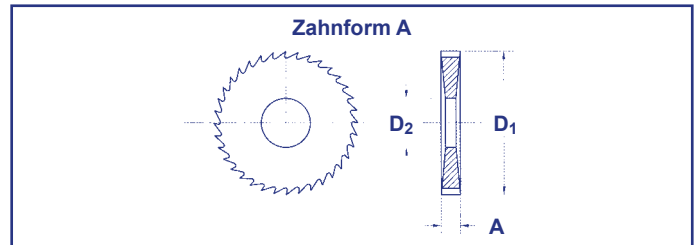

| D1 js12 | A+/- 0,01 | D2 H7 | Zähnezahl |
|---------|-----------|-------|-----------|
| 30,00 | 0,10 | 8,00 | 100 |
| 30,00 | 0,15 | 8,00 | 100 |
| 30,00 | 0,20 | 8,00 | 100 |
| 30,00 | 0,25 | 8,00 | 100 |
| 30,00 | 0,30 | 8,00 | 80 |
| 30,00 | 0,35 | 8,00 | 80 |
| 30,00 | 0,40 | 8,00 | 80 |
| 30,00 | 0,45 | 8,00 | 80 |
| 30,00 | 0,50 | 8,00 | 80 |
| 30,00 | 0,60 | 8,00 | 64 |
| 30,00 | 0,70 | 8,00 | 64 |
| 30,00 | 0,80 | 8,00 | 64 |
| 30,00 | 0,90 | 8,00 | 64 |
| 30,00 | 1,00 | 8,00 | 64 |
| 30,00 | 1,10 | 8,00 | 48 |
| 30,00 | 1,20 | 8,00 | 48 |
| 30,00 | 1,30 | 8,00 | 48 |
| 30,00 | 1,40 | 8,00 | 48 |
| 30,00 | 1,50 | 8,00 | 48 |
| 30,00 | 1,60 | 8,00 | 48 |
| 30,00 | 1,70 | 8,00 | 48 |
| 30,00 | 1,80 | 8,00 | 48 |
| 30,00 | 1,90 | 8,00 | 48 |
| 30,00 | 2,00 | 8,00 | 48 |
| 30,00 | 2,50 | 8,00 | 40 |
| 30,00 | 3,00 | 8,00 | 40 |
| 30,00 | 3,50 | 8,00 | 40 |
| 30,00 | 4,00 | 8,00 | 40 |
| 30,00 | 5,00 | 8,00 | 32 |
| 30,00 | 6,00 | 8,00 | 32 |

| | | | |
|-------|------|-------|-----|
| 40,00 | 0,10 | 10,00 | 128 |
| 40,00 | 0,15 | 10,00 | 128 |
| 40,00 | 0,20 | 10,00 | 128 |
| 40,00 | 0,25 | 10,00 | 100 |
| 40,00 | 0,30 | 10,00 | 100 |
| 40,00 | 0,35 | 10,00 | 100 |
| 40,00 | 0,40 | 10,00 | 100 |
| 40,00 | 0,45 | 10,00 | 80 |
| 40,00 | 0,50 | 10,00 | 80 |
| 40,00 | 0,60 | 10,00 | 80 |
| 40,00 | 0,70 | 10,00 | 80 |
| 40,00 | 0,80 | 10,00 | 80 |
| 40,00 | 0,90 | 10,00 | 64 |
| 40,00 | 1,00 | 10,00 | 64 |
| 40,00 | 1,10 | 10,00 | 64 |

| D1 js12 | A+/- 0,01 | D2 H7 | Zähnezahl |
|---------|-----------|-------|-----------|
| 40,00 | 1,20 | 10,00 | 64 |
| 40,00 | 1,30 | 10,00 | 64 |
| 40,00 | 1,40 | 10,00 | 64 |
| 40,00 | 1,50 | 10,00 | 64 |
| 40,00 | 1,60 | 10,00 | 64 |
| 40,00 | 1,70 | 10,00 | 48 |
| 40,00 | 1,80 | 10,00 | 48 |
| 40,00 | 1,90 | 10,00 | 48 |
| 40,00 | 2,00 | 10,00 | 48 |
| 40,00 | 2,50 | 10,00 | 48 |
| 40,00 | 3,00 | 10,00 | 48 |
| 40,00 | 3,50 | 10,00 | 40 |
| 40,00 | 4,00 | 10,00 | 40 |
| 40,00 | 5,00 | 10,00 | 40 |
| 40,00 | 6,00 | 10,00 | 40 |

| | | | |
|-------|------|-------|-----|
| 50,00 | 0,20 | 13,00 | 128 |
| 50,00 | 0,25 | 13,00 | 128 |
| 50,00 | 0,30 | 13,00 | 128 |
| 50,00 | 0,35 | 13,00 | 100 |
| 50,00 | 0,40 | 13,00 | 100 |
| 50,00 | 0,45 | 13,00 | 100 |
| 50,00 | 0,50 | 13,00 | 100 |
| 50,00 | 0,60 | 13,00 | 100 |
| 50,00 | 0,70 | 13,00 | 80 |
| 50,00 | 0,80 | 13,00 | 80 |
| 50,00 | 0,90 | 13,00 | 80 |
| 50,00 | 1,00 | 13,00 | 80 |
| 50,00 | 1,10 | 13,00 | 80 |
| 50,00 | 1,20 | 13,00 | 80 |
| 50,00 | 1,30 | 13,00 | 64 |
| 50,00 | 1,40 | 13,00 | 64 |
| 50,00 | 1,50 | 13,00 | 64 |
| 50,00 | 1,60 | 13,00 | 64 |
| 50,00 | 1,70 | 13,00 | 64 |
| 50,00 | 1,80 | 13,00 | 64 |
| 50,00 | 1,90 | 13,00 | 64 |
| 50,00 | 2,00 | 13,00 | 64 |
| 50,00 | 2,50 | 13,00 | 64 |
| 50,00 | 3,00 | 13,00 | 48 |
| 50,00 | 3,50 | 13,00 | 48 |
| 50,00 | 4,00 | 13,00 | 48 |
| 50,00 | 5,00 | 13,00 | 48 |
| 50,00 | 6,00 | 13,00 | 40 |

VHM - Kreissäge fein KT-KSF

Zahnform A nach DIN 1837

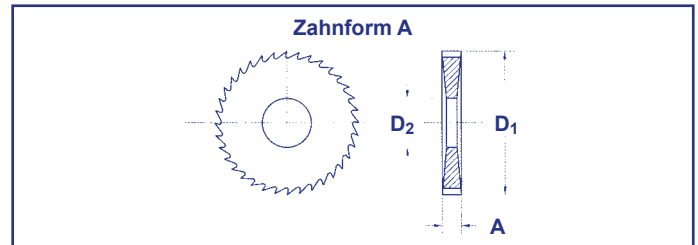

| D1 js12 | A +/- 0,01 | D2 H7 | Zähnezahl |
|---------|------------|-------|-----------|
| 63,00 | 0,20 | 16,00 | 160 |
| 63,00 | 0,25 | 16,00 | 128 |
| 63,00 | 0,30 | 16,00 | 128 |
| 63,00 | 0,35 | 16,00 | 128 |
| 63,00 | 0,40 | 16,00 | 128 |
| 63,00 | 0,45 | 16,00 | 128 |
| 63,00 | 0,50 | 16,00 | 128 |
| 63,00 | 0,60 | 16,00 | 100 |
| 63,00 | 0,70 | 16,00 | 100 |
| 63,00 | 0,80 | 16,00 | 100 |
| 63,00 | 0,90 | 16,00 | 100 |
| 63,00 | 1,00 | 16,00 | 100 |
| 63,00 | 1,10 | 16,00 | 80 |
| 63,00 | 1,20 | 16,00 | 80 |
| 63,00 | 1,30 | 16,00 | 80 |
| 63,00 | 1,40 | 16,00 | 80 |
| 63,00 | 1,50 | 16,00 | 80 |
| 63,00 | 1,60 | 16,00 | 80 |
| 63,00 | 1,70 | 16,00 | 80 |
| 63,00 | 1,80 | 16,00 | 80 |
| 63,00 | 1,90 | 16,00 | 80 |
| 63,00 | 2,00 | 16,00 | 80 |
| 63,00 | 2,50 | 16,00 | 64 |
| 63,00 | 3,00 | 16,00 | 64 |
| 63,00 | 3,50 | 16,00 | 64 |
| 63,00 | 4,00 | 16,00 | 64 |
| 63,00 | 5,00 | 16,00 | 48 |
| 63,00 | 6,00 | 16,00 | 48 |

| | | | |
|-------|------|-------|-----|
| 80,00 | 0,30 | 22,00 | 160 |
| 80,00 | 0,35 | 22,00 | 160 |
| 80,00 | 0,40 | 22,00 | 160 |
| 80,00 | 0,45 | 22,00 | 128 |
| 80,00 | 0,50 | 22,00 | 128 |
| 80,00 | 0,60 | 22,00 | 128 |
| 80,00 | 0,70 | 22,00 | 128 |
| 80,00 | 0,80 | 22,00 | 128 |
| 80,00 | 0,90 | 22,00 | 100 |
| 80,00 | 1,00 | 22,00 | 100 |
| 80,00 | 1,10 | 22,00 | 100 |
| 80,00 | 1,20 | 22,00 | 100 |
| 80,00 | 1,30 | 22,00 | 100 |
| 80,00 | 1,40 | 22,00 | 100 |
| 80,00 | 1,50 | 22,00 | 100 |
| 80,00 | 1,60 | 22,00 | 100 |
| 80,00 | 1,70 | 22,00 | 80 |

| D1 js12 | A +/- 0,01 | D2 H7 | Zähnezahl |
|---------|------------|-------|-----------|
| 80,00 | 1,80 | 22,00 | 80 |
| 80,00 | 1,90 | 22,00 | 80 |
| 80,00 | 2,00 | 22,00 | 80 |
| 80,00 | 2,50 | 22,00 | 80 |
| 80,00 | 3,00 | 22,00 | 80 |
| 80,00 | 3,50 | 22,00 | 64 |
| 80,00 | 4,00 | 22,00 | 64 |
| 80,00 | 5,00 | 22,00 | 64 |
| 80,00 | 6,00 | 22,00 | 64 |

| | | | |
|--------|------|-------|-----|
| 100,00 | 0,50 | 22,00 | 160 |
| 100,00 | 0,60 | 22,00 | 160 |
| 100,00 | 0,70 | 22,00 | 128 |
| 100,00 | 0,80 | 22,00 | 128 |
| 100,00 | 0,90 | 22,00 | 128 |
| 100,00 | 1,00 | 22,00 | 128 |
| 100,00 | 1,10 | 22,00 | 128 |
| 100,00 | 1,20 | 22,00 | 128 |
| 100,00 | 1,30 | 22,00 | 100 |
| 100,00 | 1,40 | 22,00 | 100 |
| 100,00 | 1,50 | 22,00 | 100 |
| 100,00 | 1,60 | 22,00 | 100 |
| 100,00 | 1,70 | 22,00 | 100 |
| 100,00 | 1,80 | 22,00 | 100 |
| 100,00 | 1,90 | 22,00 | 100 |
| 100,00 | 2,00 | 22,00 | 100 |
| 100,00 | 2,50 | 22,00 | 100 |
| 100,00 | 3,00 | 22,00 | 80 |
| 100,00 | 3,50 | 22,00 | 80 |
| 100,00 | 4,00 | 22,00 | 80 |
| 100,00 | 5,00 | 22,00 | 80 |
| 100,00 | 6,00 | 22,00 | 64 |

VHM - Kreissäge fein KT-KSF

Zahnform A nach DIN 1837

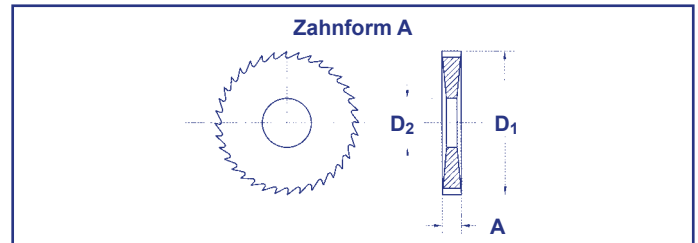

| D1 js12 | A +/- 0,01 | D2 H7 | Zähnezahl |
|---------|------------|-------|-----------|
| 125,00 | 0,60 | 22,00 | 160 |
| 125,00 | 0,70 | 22,00 | 160 |
| 125,00 | 0,80 | 22,00 | 160 |
| 125,00 | 0,90 | 22,00 | 160 |
| 125,00 | 1,00 | 22,00 | 160 |
| 125,00 | 1,10 | 22,00 | 128 |
| 125,00 | 1,20 | 22,00 | 128 |
| 125,00 | 1,40 | 22,00 | 128 |
| 125,00 | 1,50 | 22,00 | 128 |
| 125,00 | 1,60 | 22,00 | 128 |
| 125,00 | 1,80 | 22,00 | 128 |
| 125,00 | 2,00 | 22,00 | 128 |
| 125,00 | 2,50 | 22,00 | 100 |
| 125,00 | 3,00 | 22,00 | 100 |
| 125,00 | 3,50 | 22,00 | 100 |
| 125,00 | 4,00 | 22,00 | 100 |
| 125,00 | 5,00 | 22,00 | 100 |
| 125,00 | 6,00 | 22,00 | 100 |

| | | | |
|--------|------|-------|-----|
| 160,00 | 1,00 | 32,00 | 160 |
| 160,00 | 1,20 | 32,00 | 160 |
| 160,00 | 1,50 | 32,00 | 160 |
| 160,00 | 1,60 | 32,00 | 160 |
| 160,00 | 1,80 | 32,00 | 128 |
| 160,00 | 2,00 | 32,00 | 128 |
| 160,00 | 2,50 | 32,00 | 128 |
| 160,00 | 3,00 | 32,00 | 128 |

Andere Ausführungen und Abmessungen auf Anfrage möglich.

Nutzen Sie auch unseren Nachschleifservice.

VHM - Kreissäge extra fein KT-KSX

Zahnform A nach DIN 1837

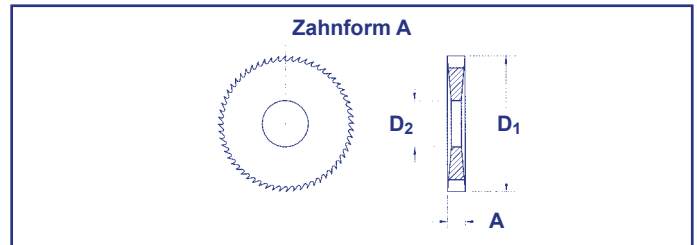

| D1 js12 | A+/- 0,01 | D2 H7 | Zähnezahl |
|---------|-----------|-------|-----------|
| 8,00 | 0,10 | 3,00 | 48 |
| 8,00 | 0,15 | 3,00 | 48 |
| 8,00 | 0,20 | 3,00 | 48 |
| 8,00 | 0,25 | 3,00 | 48 |
| 8,00 | 0,30 | 3,00 | 48 |
| 8,00 | 0,35 | 3,00 | 48 |
| 8,00 | 0,40 | 3,00 | 48 |
| 8,00 | 0,50 | 3,00 | 48 |
| 8,00 | 0,60 | 3,00 | 48 |
| 8,00 | 0,70 | 3,00 | 48 |
| 8,00 | 0,80 | 3,00 | 48 |
| 8,00 | 0,90 | 3,00 | 48 |
| 8,00 | 1,00 | 3,00 | 48 |

| | | | |
|-------|------|------|----|
| 10,00 | 0,10 | 3,00 | 64 |
| 10,00 | 0,15 | 3,00 | 64 |
| 10,00 | 0,20 | 3,00 | 64 |
| 10,00 | 0,25 | 3,00 | 64 |
| 10,00 | 0,30 | 3,00 | 64 |
| 10,00 | 0,35 | 3,00 | 64 |
| 10,00 | 0,40 | 3,00 | 64 |
| 10,00 | 0,50 | 3,00 | 64 |
| 10,00 | 0,60 | 3,00 | 64 |
| 10,00 | 0,70 | 3,00 | 64 |
| 10,00 | 0,80 | 3,00 | 64 |
| 10,00 | 0,90 | 3,00 | 64 |
| 10,00 | 1,00 | 3,00 | 64 |

| | | | |
|-------|------|------|----|
| 12,00 | 0,10 | 5,00 | 64 |
| 12,00 | 0,15 | 5,00 | 64 |
| 12,00 | 0,20 | 5,00 | 64 |
| 12,00 | 0,25 | 5,00 | 64 |
| 12,00 | 0,30 | 5,00 | 64 |
| 12,00 | 0,35 | 5,00 | 64 |
| 12,00 | 0,40 | 5,00 | 64 |
| 12,00 | 0,50 | 5,00 | 64 |
| 12,00 | 0,60 | 5,00 | 64 |
| 12,00 | 0,70 | 5,00 | 64 |
| 12,00 | 0,80 | 5,00 | 64 |
| 12,00 | 0,90 | 5,00 | 64 |
| 12,00 | 1,00 | 5,00 | 64 |

| | | | |
|-------|------|------|----|
| 15,00 | 0,10 | 5,00 | 80 |
| 15,00 | 0,15 | 5,00 | 80 |
| 15,00 | 0,20 | 5,00 | 80 |
| 15,00 | 0,25 | 5,00 | 80 |
| 15,00 | 0,30 | 5,00 | 80 |

| D1 js12 | A+/- 0,01 | D2 H7 | Zähnezahl |
|---------|-----------|-------|-----------|
| 15,00 | 0,35 | 5,00 | 80 |
| 15,00 | 0,40 | 5,00 | 80 |
| 15,00 | 0,50 | 5,00 | 80 |
| 15,00 | 0,60 | 5,00 | 80 |
| 15,00 | 0,70 | 5,00 | 80 |
| 15,00 | 0,80 | 5,00 | 80 |
| 15,00 | 0,90 | 5,00 | 80 |
| 15,00 | 1,00 | 5,00 | 80 |
| 15,00 | 1,20 | 5,00 | 80 |
| 15,00 | 1,50 | 5,00 | 80 |
| 15,00 | 2,00 | 5,00 | 80 |
| 15,00 | 2,50 | 5,00 | 80 |
| 15,00 | 3,00 | 5,00 | 80 |

| | | | |
|-------|------|------|-----|
| 20,00 | 0,10 | 5,00 | 100 |
| 20,00 | 0,15 | 5,00 | 100 |
| 20,00 | 0,20 | 5,00 | 100 |
| 20,00 | 0,25 | 5,00 | 80 |
| 20,00 | 0,30 | 5,00 | 80 |
| 20,00 | 0,35 | 5,00 | 80 |
| 20,00 | 0,40 | 5,00 | 80 |
| 20,00 | 0,50 | 5,00 | 80 |
| 20,00 | 0,60 | 5,00 | 80 |
| 20,00 | 0,70 | 5,00 | 80 |
| 20,00 | 0,80 | 5,00 | 80 |
| 20,00 | 0,90 | 5,00 | 80 |
| 20,00 | 1,00 | 5,00 | 80 |
| 20,00 | 1,20 | 5,00 | 80 |
| 20,00 | 1,50 | 5,00 | 80 |
| 20,00 | 2,00 | 5,00 | 80 |
| 20,00 | 2,50 | 5,00 | 80 |
| 20,00 | 3,00 | 5,00 | 80 |

| | | | |
|-------|------|------|----|
| 25,00 | 0,10 | 5,00 | 80 |
| 25,00 | 0,15 | 5,00 | 80 |
| 25,00 | 0,20 | 5,00 | 80 |
| 25,00 | 0,25 | 5,00 | 80 |
| 25,00 | 0,30 | 5,00 | 80 |
| 25,00 | 0,35 | 5,00 | 80 |
| 25,00 | 0,40 | 5,00 | 80 |
| 25,00 | 0,50 | 5,00 | 80 |
| 25,00 | 0,60 | 5,00 | 80 |
| 25,00 | 0,70 | 5,00 | 80 |
| 25,00 | 0,80 | 5,00 | 80 |
| 25,00 | 0,90 | 5,00 | 80 |
| 25,00 | 1,00 | 5,00 | 80 |

VHM - Kreissäge extra fein KT-KSX

Zahnform A nach DIN 1837

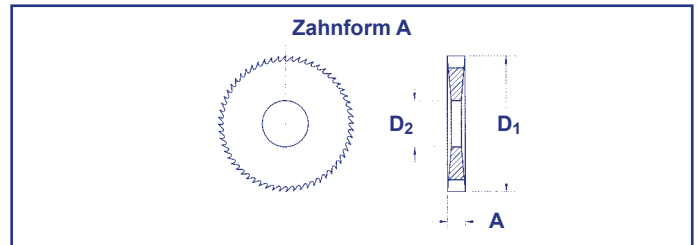

| D1 js12 | A +/- 0,01 | D2 H7 | Zähnezahl |
|---------|------------|-------|-----------|
| 25,00 | 1,20 | 5,00 | 80 |
| 25,00 | 1,50 | 5,00 | 80 |
| 25,00 | 2,00 | 5,00 | 80 |
| 25,00 | 2,50 | 5,00 | 80 |
| 25,00 | 3,00 | 5,00 | 80 |

| | | | |
|-------|------|------|-----|
| 25,00 | 0,15 | 8,00 | 100 |
| 25,00 | 0,20 | 8,00 | 100 |
| 25,00 | 0,25 | 8,00 | 100 |
| 25,00 | 0,30 | 8,00 | 100 |
| 25,00 | 0,35 | 8,00 | 100 |
| 25,00 | 0,40 | 8,00 | 100 |
| 25,00 | 0,50 | 8,00 | 100 |
| 25,00 | 0,60 | 8,00 | 100 |
| 25,00 | 0,70 | 8,00 | 100 |
| 25,00 | 0,80 | 8,00 | 100 |
| 25,00 | 0,90 | 8,00 | 100 |
| 25,00 | 1,00 | 8,00 | 100 |
| 25,00 | 1,20 | 8,00 | 100 |
| 25,00 | 1,50 | 8,00 | 100 |
| 25,00 | 2,00 | 8,00 | 100 |
| 25,00 | 2,50 | 8,00 | 100 |
| 25,00 | 3,00 | 8,00 | 100 |

| | | | |
|-------|------|------|-----|
| 30,00 | 0,30 | 8,00 | 100 |
| 30,00 | 0,35 | 8,00 | 100 |
| 30,00 | 0,40 | 8,00 | 100 |
| 30,00 | 0,50 | 8,00 | 100 |
| 30,00 | 0,60 | 8,00 | 100 |
| 30,00 | 0,70 | 8,00 | 100 |
| 30,00 | 0,80 | 8,00 | 100 |
| 30,00 | 0,90 | 8,00 | 100 |
| 30,00 | 1,00 | 8,00 | 100 |
| 30,00 | 1,20 | 8,00 | 100 |
| 30,00 | 1,50 | 8,00 | 100 |
| 30,00 | 2,00 | 8,00 | 100 |
| 30,00 | 2,50 | 8,00 | 100 |
| 30,00 | 3,00 | 8,00 | 100 |
| 32,00 | 0,15 | 8,00 | 80 |
| 32,00 | 0,20 | 8,00 | 80 |
| 32,00 | 0,25 | 8,00 | 80 |
| 32,00 | 0,30 | 8,00 | 80 |
| 32,00 | 0,35 | 8,00 | 80 |
| 32,00 | 0,40 | 8,00 | 80 |
| 32,00 | 0,50 | 8,00 | 80 |
| 32,00 | 0,60 | 8,00 | 80 |

| D1 js12 | A +/- 0,01 | D2 H7 | Zähnezahl |
|---------|------------|-------|-----------|
| 32,00 | 0,70 | 8,00 | 80 |
| 32,00 | 0,80 | 8,00 | 80 |
| 32,00 | 0,90 | 8,00 | 80 |
| 32,00 | 1,00 | 8,00 | 80 |
| 32,00 | 1,20 | 8,00 | 80 |
| 32,00 | 1,50 | 8,00 | 80 |
| 32,00 | 2,00 | 8,00 | 80 |
| 32,00 | 2,50 | 8,00 | 80 |
| 32,00 | 3,00 | 8,00 | 80 |

| | | | |
|-------|------|------|----|
| 35,00 | 0,15 | 8,00 | 96 |
| 35,00 | 0,20 | 8,00 | 96 |
| 35,00 | 0,25 | 8,00 | 96 |
| 35,00 | 0,30 | 8,00 | 96 |
| 35,00 | 0,35 | 8,00 | 96 |
| 35,00 | 0,40 | 8,00 | 96 |
| 35,00 | 0,50 | 8,00 | 96 |
| 35,00 | 0,60 | 8,00 | 96 |
| 35,00 | 0,70 | 8,00 | 96 |
| 35,00 | 0,80 | 8,00 | 96 |
| 35,00 | 0,90 | 8,00 | 96 |
| 35,00 | 1,00 | 8,00 | 96 |
| 35,00 | 1,20 | 8,00 | 96 |
| 35,00 | 1,50 | 8,00 | 96 |
| 35,00 | 2,00 | 8,00 | 96 |
| 35,00 | 2,50 | 8,00 | 96 |
| 35,00 | 3,00 | 8,00 | 96 |

| | | | |
|-------|------|-------|-----------|
| 40,00 | 0,15 | 10,00 | 100 / 160 |
| 40,00 | 0,20 | 10,00 | 100 / 160 |
| 40,00 | 0,25 | 10,00 | 160 |
| 40,00 | 0,30 | 10,00 | 160 |
| 40,00 | 0,35 | 10,00 | 160 |
| 40,00 | 0,40 | 10,00 | 160 |
| 40,00 | 0,50 | 10,00 | 100 / 160 |
| 40,00 | 0,60 | 10,00 | 100 / 160 |
| 40,00 | 0,70 | 10,00 | 100 / 160 |
| 40,00 | 0,80 | 10,00 | 100 / 160 |
| 40,00 | 0,90 | 10,00 | 100 / 160 |
| 40,00 | 1,00 | 10,00 | 100 / 160 |
| 40,00 | 1,20 | 10,00 | 100 / 160 |
| 40,00 | 1,50 | 10,00 | 100 / 160 |
| 40,00 | 2,00 | 10,00 | 100 / 160 |
| 40,00 | 2,50 | 10,00 | 100 / 160 |
| 40,00 | 3,00 | 10,00 | 100 / 160 |

VHM - Kreissäge extra fein KT-KSX

Zahnform A nach DIN 1837

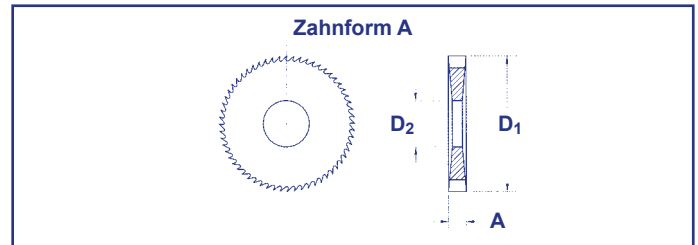

| D1 js12 | A+/- 0,01 | D2 H7 | Zähnezahl |
|---------|-----------|-------|-----------|
| 45,00 | 0,15 | 8,00 | 100 / 160 |
| 45,00 | 0,20 | 8,00 | 100 / 160 |
| 45,00 | 0,25 | 8,00 | 100 / 160 |
| 45,00 | 0,30 | 8,00 | 100 / 160 |
| 45,00 | 0,35 | 8,00 | 100 / 160 |
| 45,00 | 0,40 | 8,00 | 100 / 160 |
| 45,00 | 0,50 | 8,00 | 100 / 160 |
| 45,00 | 0,60 | 8,00 | 100 / 160 |
| 45,00 | 0,70 | 8,00 | 100 / 160 |
| 45,00 | 0,80 | 8,00 | 100 / 160 |
| 45,00 | 0,90 | 8,00 | 100 / 160 |
| 45,00 | 1,00 | 8,00 | 100 / 160 |
| 45,00 | 1,20 | 8,00 | 100 / 160 |
| 45,00 | 1,50 | 8,00 | 100 / 160 |
| 45,00 | 2,00 | 8,00 | 100 / 160 |
| 45,00 | 2,50 | 8,00 | 100 / 160 |
| 45,00 | 3,00 | 8,00 | 100 / 160 |

| D1 js12 | A+/- 0,01 | D2 H7 | Zähnezahl |
|---------|-----------|-------|-----------|
| 63,00 | 0,15 | 16,00 | 120 |
| 63,00 | 0,20 | 16,00 | 120 |
| 63,00 | 0,25 | 16,00 | 120 |
| 63,00 | 0,30 | 16,00 | 120 |
| 63,00 | 0,35 | 16,00 | 120 |
| 63,00 | 0,40 | 16,00 | 120 |
| 63,00 | 0,50 | 16,00 | 120 |
| 63,00 | 0,60 | 16,00 | 120 |
| 63,00 | 0,70 | 16,00 | 120 |
| 63,00 | 0,80 | 16,00 | 120 |
| 63,00 | 0,90 | 16,00 | 120 |
| 63,00 | 1,00 | 16,00 | 120 |
| 63,00 | 1,20 | 16,00 | 120 |
| 63,00 | 1,50 | 16,00 | 120 |
| 63,00 | 2,00 | 16,00 | 120 |
| 63,00 | 2,50 | 16,00 | 120 |
| 63,00 | 3,00 | 16,00 | 120 |

| | | | |
|-------|------|-------|-----|
| 50,00 | 0,15 | 13,00 | 120 |
| 50,00 | 0,20 | 13,00 | 120 |
| 50,00 | 0,25 | 13,00 | 120 |
| 50,00 | 0,30 | 13,00 | 120 |
| 50,00 | 0,35 | 13,00 | 120 |
| 50,00 | 0,40 | 13,00 | 120 |
| 50,00 | 0,50 | 13,00 | 120 |
| 50,00 | 0,60 | 13,00 | 120 |
| 50,00 | 0,70 | 13,00 | 120 |
| 50,00 | 0,80 | 13,00 | 120 |
| 50,00 | 0,90 | 13,00 | 120 |
| 50,00 | 1,00 | 13,00 | 120 |
| 50,00 | 1,20 | 13,00 | 120 |
| 50,00 | 1,50 | 13,00 | 120 |
| 50,00 | 2,00 | 13,00 | 120 |
| 50,00 | 2,50 | 13,00 | 120 |
| 50,00 | 3,00 | 13,00 | 120 |

Andere Ausführungen und Abmessungen auf Anfrage möglich.

Nutzen Sie auch unseren Nachschleifservice.

Werkzeuge auf Anfrage

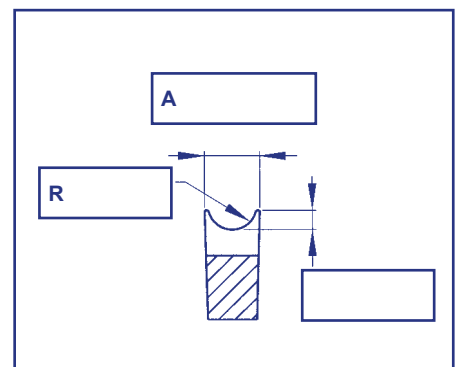
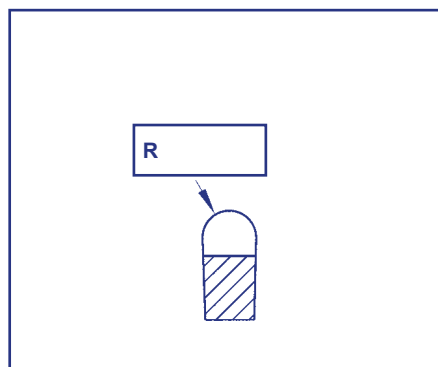
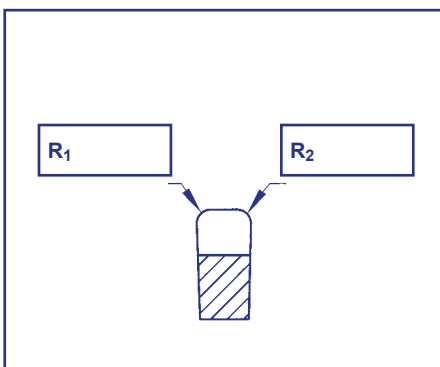
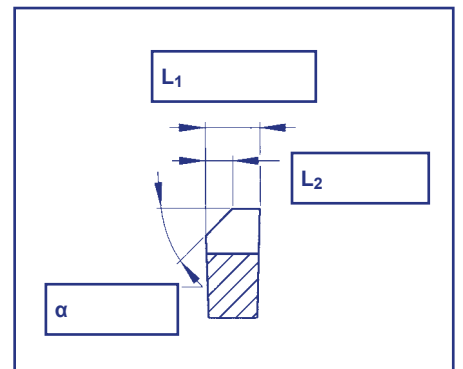
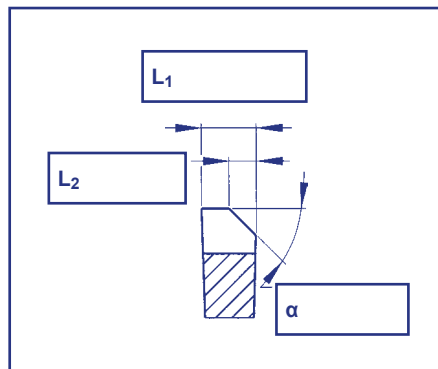
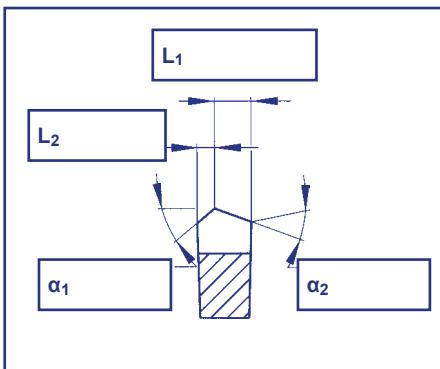
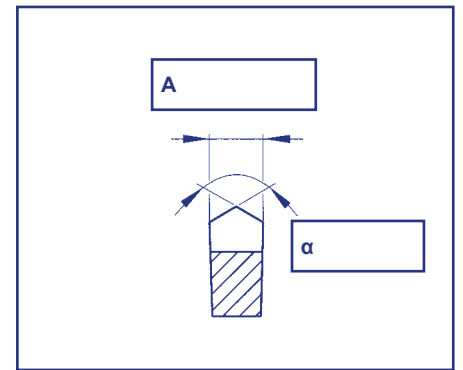
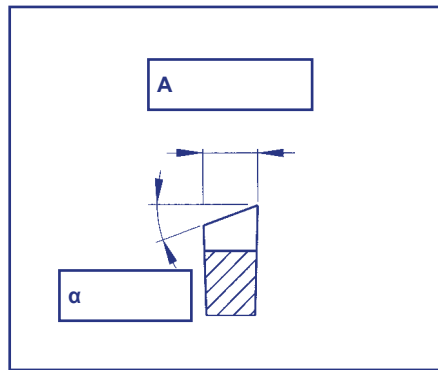
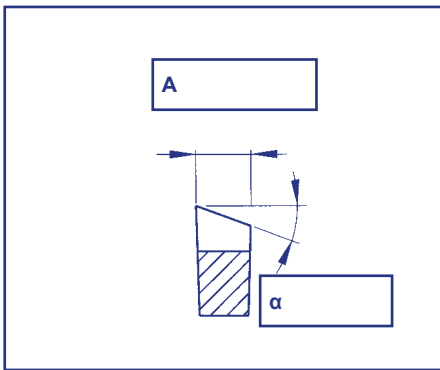
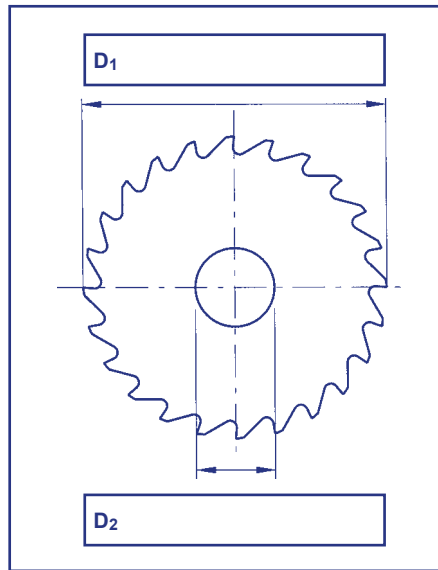

**Weitere Ausführungen:
Prismenfräser und Vollradiusfräser**



Kerger Tools Werkzeugtechnik
Wolfsölder Weg 5
71563 Affalterbach
Tel.: 07144/83 13-51
Fax: 07144/83 13-52
www.kerger-tools.de
info@kerger-tools.de